

PA-ABA

ABANADOR PARA CAFÉ E CEREAIS

PRECLEANER FOR COFFEE BEANS AND CEREALS AFTER HARVESTED
PRELIMPIEZA PARA CAFÉS Y CEREALES DESPUÉS DE COSECHADO



VANTAGENS

- Aumenta a eficiência da pré-limpeza do café colhido mecanicamente.
- As impurezas podem permanecer na plantação.
- Aumenta a eficiência dos lavadores, auxiliando na produção de cafés de qualidade.
- Ideal para eliminação de folhas, cascas, paus leves e outras impurezas.

ADVANTAGES

- *Mechanically harvested coffees are optionally pré-cleaned in the field.*
- *Keeps clean the processing area.*
- *Avoids undesirable contamination of the cherries.*
- *Helps improving the efficiency of the washer-separators.*
- *Ideal for the elimination of leaves, hulls, sticks and other impurities.*

VENTAJAS

- *Ayuda a aumentar la eficiencia en la prelimpieza de granos recién cosechados.*
- *Filtra las impurezas en el área de procesamiento.*
- *Ayuda a aumentar la eficiencia de las lavadoras, auxiliando en la producción de granos de calidad.*
- *Ideal para eliminar hojas, cáscaras, palos livianos y otras impurezas.*



PALINI & ALVES LTDA.

MÁQUINAS AGRÍCOLAS

PA-ABA

CAFÉ DO BRASIL

ABANADOR PARA CAFÉ E CEREAIS

PRECLEANER FOR COFFEE BEANS AND CEREALS AFTER HARVESTED

PRELIMPIEZA PARA CAFÉS Y CEREALES DESPUÉS DE COSECHADO

Com o objetivo de reduzir custos e facilitar a mão de obra na colheita, desenvolvemos o **Abanador PA-ABA**, onde deve ser instalado antes dos Lavadores Mecânicos.

É composto de uma peneira para eliminar terra, um ventilador com regulagem do fluxo de ar para eliminar folhas e demais impurezas mais leves que os grãos e uma peneira especial para eliminar corpos estranhos maiores que os grãos.

O Abanador PA-ABA, está disponível para fornecimento em dois modelos, com as seguintes capacidades de processamento: 10.000 litros/hora e 20.000 litros/hora.

The **PA-ABA Precleaner** was developed with the purpose of reducing the cost and facilitating the work force in the harvest. It must be installed before the Mechanical Washers.

It consists of a screen for eliminating earth, an airflow regulating fan for eliminating leaves and other impurities lighter than the beans and a special screen for eliminating foreign bodies bigger than the beans.

The **PA-ABA Precleaner** is available in two models, presenting the following processing capacities: 10,000 liters/hour and 20,000 liters/hour.

Con el fin de reducir costos y facilitar la mano de obra en la cosecha, desarrollamos la **Prelimpieza de Granos Recién Cosechados PA-ABA**, debiendo ser instalada antes de las Lavadoras Mecánicas.

Está compuesta por un cedazo para eliminar la tierra, un ventilador con regulación del flujo de aire para eliminar hojas y otras impurezas más livianas que los granos y un cedazo especial para eliminar impurezas.

La **PA-ABA**, está disponible para suministro en dos modelos, con las siguientes capacidades de proceso: 10.000 litros/hora y 20.000 litros/hora.

Características Técnicas • Technical Features • Características Técnicas

Modelo Model • Modelo	Capacidade Capacity • Capacidad			Motor Elétrico Electric Motor • Motor Electrico
PA-ABA/10	10.000 l/h	10.000 l/h	10.000 l/h	2.0 hp
PA-ABA/20	20.000 l/h	20.000 l/h	20.000 l/h	3.0 hp

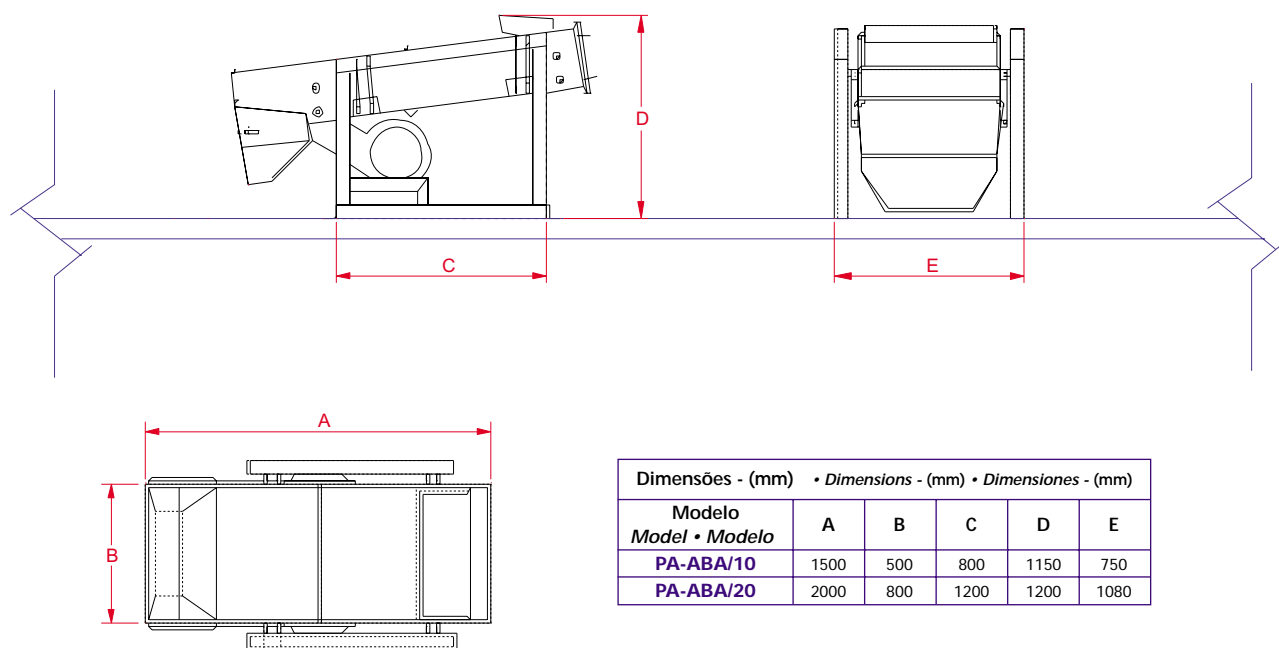

Dimensões - (mm) • Dimensions - (mm) • Dimensiones - (mm)					
Modelo Model • Modelo	A	B	C	D	E
PA-ABA/10	1500	500	800	1150	750
PA-ABA/20	2000	800	1200	1200	1080

*Reservamos o direito de alterar as características técnicas sem prévia notificação.
*We reserved the right of change the technical features without previous notification.
*Reservamos el derecho de alterar las características técnicas sin previa notificación.

Rua Rachid Elias Sobrinho, 100 • Distrito Industrial II
Espírito Santo do Pinhal SP Brasil • CEP 13990-000
Fone/Phone: (55) (19) 3661 9600 • FAX: (55) (19) 3661 9601
www.palini Alves.com.br



PALINI & ALVES LTDA.

MÁQUINAS AGRÍCOLAS